

 **MOTOBECANE**

gamme
bicyclettes

1981

INFORMATION BICYCLETTE A LA CARTE

LE SERVICE "BICYCLETTE A LA CARTE" VOUS PROPOSE :

- 1 - Des Bicyclettes et des Cadres sur mesure réalisés dans notre atelier de fabrication artisanale.
- 2 - Des Bicyclettes et des Cadres Duralinox exécutés selon géométrie sur tableau Page 76.
- 3 - D'adapter la composition de certaines bicyclettes au goût du client. (C42 - C51 - C7 - TDF - SP - CC2 - PA1 - CT3 - CTM3).
- 4 - Des hauteurs complémentaires pour les Bicyclettes de série suivantes :

D21	Hauteur complémentaire	635
DM21	Hauteur complémentaire	565
CT3	Hauteur complémentaire	610 (en 3 tubes Vitus 172, au lieu de Vitus 888)
TR11	Hauteurs complémentaires	495 et 635
TR2	Hauteur complémentaire	635
TR2M	Hauteur complémentaire	565

Pour tous renseignements complémentaires, tarifs, devis, etc..., nous vous invitons à consulter :

POUR LES CONCESSIONNAIRES - notre service bicyclette à la carte -

POUR LES AGENTS - votre distributeur MOTOBECANE -

Vous trouverez dans les pages suivantes les descriptifs des modèles de base des Bicyclettes sur mesure et Duralinox.

— CADRE DURALINOX —

Tableau des cotes
correspondant aux différentes hauteurs de cadres

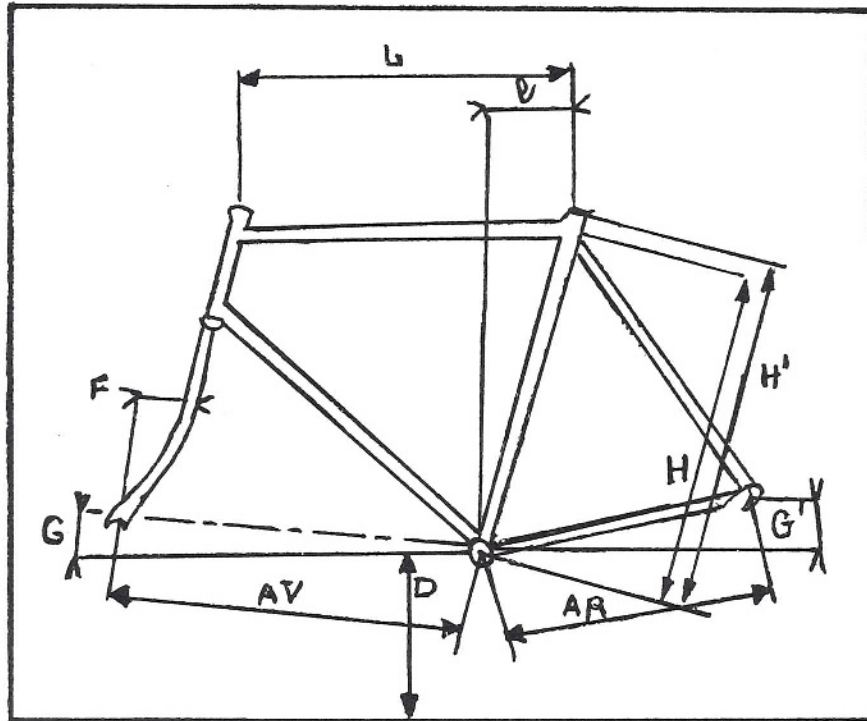

H' (hauteur totale)	H	L	AV	AR	l	G et G'	F	CHASSE	Poids fourche comprise
504	490	530	585	408	126	67,5	40	70	1613
514	500	530	585	"	129	"	"	"	1632
524	510	530	585	"	132	"	"	"	1652
534	520	540	590	"	135	"	"	66	1671
544	530	540	590	"	138	"	"	"	1691
554	540	540	590	"	141	"	"	"	1710
564	550	560	590	"	151	"	"	58	1730
574	560	560	590	"	154	"	"	"	1749
584	570	560	590	"	157	"	"	"	1769
594	580	570	595	"	160	"	"	55	1788
604	590	570	595	"	163	"	"	"	1808
614	600	570	595	"	166	"	"	"	1827

270 mm au sol en fonction de G et G' à 67,5.

Poids en grammes : il y a lieu d'ajouter environ 30 Grs pour 3 passe-gaine, vis porte-bidon, stop-câbles, supports manettes de dérailleurs et supports de chaîne.

BICYCLETTE A LA CARTE

Type C 7

COURSE DURALINOX

Modèle de Base

CADRE DURALINOX anodisé bleu

FOURCHE DURALINOX anodisé argent

JEU DE DIRECTION SHIMANO DURA ACE EX

ENSEMBLE PEDALIER SHIMANO DURA ACE EX DD, emmanchement carré
manivelle 170, double-plateau 42 x 52 dents

PEDALES SHIMANO DURA ACE EX D.D. avec cale-pied, courroies bleues

GUIDON course et potence BELLERI COMPETITION, anodisé, gaine avec repose-main
gaine autolubrifiante

SELLE course CONCOR, dessus daim SUPER CORSA sans chariot

TIGE DE SELLE LAPRADE SR CTP5, Ø 25 x 180, chariot incorporé,
serrage BTR SIMPLEX

FREINS SHIMANO DURA ACE EX, écrous noyés, avec guide-roue,
leviers course en alliage léger, perforés SHIMANO DURA ACE EX

MOYEUX SHIMANO DURA ACE EX, petits flasques, blocage rapide 32 trous

JANTES SUPER CHAMPION ARC EN CIEL, 32 trous, anodisées argent

BOYAUX CLEMENT 70, chambre latex, collés

PIGNONS SHIMANO DURA ACE EX, 7 vitesses 12-13-14- 15-20-21 dents

CHAINE SEDISPORT nickelée

DERAILLEUR DURA ACE EX avec manettes sur tube inférieur pour
fixation cadre en dur al

POMPE ZEFAL Z

DIVERS fixe porte-bidon

DEVELOPPEMENTS : 52 dents : 9,25 - 8,55 - 7,95 - 7,40 - 6,55 - 5,55 - 5,30 -
42 dents : 7,50 - 6,90 - 6,40 - 6,00 - 5,30 - 4,50 - 4,30 -

Hauteur à la demande
suivant Tableau
CADRE DURALINOX
page 76.



BICYCLETTE A LA CARTE

Type TDF

COURSE TOUR DE FRANCE

Modèle de Base

CADRE 8 tubes REYNOLDS 5/10, haubans biconiques \varnothing 16
r accords COMPETITION ajourés, boîte de pédalier
en microfusion CINELLI, pattes forgées CAMPAGNOLO
courtes sans oeillet.

HAUTEUR à la demande

FOURCHE Pivot et fourreaux 28 x 19 REYNOLDS, tête forgée à
profil incliné, gravé M, pattes forgées CAMPAGNOLO,
sans oeillet, renfort de pivot (cornouillé).

DIRECTION Jeu de direction CAMPAGNOLO RECORD, potence
CINELLI 1/A.

GUIDON Cintre de guidon course CINELLI GIRO ITALIA gainage
MOTOBECANE.

PEDALIER Ensemble pédalier CAMPAGNOLO RECORD.

PEDALES CAMPAGNOLO RECORD PISTE 1038, cale pieds
CHRISTOPHE et courroies chamois.

FREINS CAMPAGNOLO RECORD 2040.

DERAILLEUR Ensemble dérailleur CAMPAGNOLO RECORD.

CHAINE SEDISPORT STANDARD.

ROUE-LIBRE MAILLARD 700 OR SPRINT.
6 vitesses 13 - 14 - 15 - 16 - 17 - 18 -

MOYEUX CAMPAGNOLO RECORD petites flasques, rayons
et écrous chromés.

JANTES SUPER CHAMPION arc en ciel.

PNEUMATIQUES boyaux CLEMENT CRITERIUM 12 bis.

SELLE Course CONCOR.

TIGE DE SELLE CAMPAGNOLO SUPER RECORD.

PORTE BIDON TA en dural, avec bidon.

POMPE ZEFAL Z.



BICYCLETTE A LA CARTE

Type SP

COURSE SPECIAL PRO
(EQUIPE LA REDOUTE - MOTOBECANE)

Modèle de Base

CADRE 8 tubes COLOMBUS série SL 6/10, raccord BOCAMA super léger, boîte de pédalier CINELLI microfusion, pattes forgées SIMPLEX, courtes.

HAUTEUR à la demande

FOURCHE Fourreaux COLOMBUS 28 x 19, pivot COLOMBUS avec renfort hélicoïdal, tête de fourche microfusion ARCOR, patte forgée SIMPLEX, renfort de pivot (cornouillet). Entièrement chromée.

DIRECTION Jeu de direction STRONGLIGHT D8.

GUIDON Cintre et potence CINELLI n° 1, gainage MOTOBECANE.

PEDALIER Ensemble pédalier STRONGLIGHT 107 SP.

PEDALES MAILLARD 700 course à cages réduites, cale-pieds et courroies CHRISTOPHE Z.

FREINS WEINMANN SUPER CARRERA 400.

DERAILLEUR Ensemble dérailleur SIMPLEX 6600 aérodynamique.

CHAINE SEDISPORT.

ROUE-LIBRE MAILLARD 700 course.

MOYEUX MAILLARD 700 professionnel.

RAYONS ACI inox, écrous chromés.

JANTES GP4 MAVIC anodisées noires.

PNEUMATIQUES Boyaux CLEMENT CRITERIUM 12 BIS.

SELLE ITALIA superleggera TURBO.

TIGE DE SELLE SIMPLEX SLJ 4164 A.

PORTE BIDON TA en dural.

POMPE ZEFAL Z.



BICYCLETTE A LA CARTE

Type CC 2

CYCLOCROSS

Modèle de Base

CADRE 3 tubes VITUS, haubans Ø 13,
pattes forgées HURET.

HAUTEUR VARIANTE

565

535

FOURCHE Fourreaux 28 x 19, tête forgée à profil incliné
pattes forgées HURET.

590

610

DIRECTION Jeu de direction LIGHTRACE.

GUIDON Potence dural à serrage BTR,
cintre de guidon gravé M, ruban coton monté.

PEDALIER Ensemble pédalier TA CYCLO CROSS 5 vis
n° 1205 46 dents.

PEDALES Courses LYOTARD 460 en dural, cale-pieds
et courroies.

FREINS MAFAC CRITERIUM à tasseaux, leviers course
en dural, repose main MAFAC complet.

DERAILLEUR AR/CHALLENGER HURET, avec passe vitesse
au guidon.

ROUE LIBRE NORMANDY - 5 vitesses 15 - 17 - 19 - 22 - 26 -

MOYEUX ATOM SPORT à blocage, super flasque protégé
rayons translucides.

JANTES SUPER CHAMPION compétition.

PNEUMATIQUES Boyaux WOLBER CROSS collés à l'avant,
SUPER CROSS à l'arrière.

SELLE TRAINING.

TIGE DE SELLE SR CTP6.

DEVELOPPEMENT 46 dents :
6,55 - 5,80 - 5,15 - 4,45 - 3,75 -



BICYCLETTE A LA CARTE

Type PA 1	COURSE PISTE	Modèle de Base
<p><u>CADRE</u> Entièrement brasé, hauban \emptyset 13 pattes découpées <u>PISTE</u>.</p>		<p>HAUTEUR VARIANTE</p> <p style="text-align: right;">565</p> <p style="text-align: right;">535</p> <p style="text-align: right;">590</p>
<p><u>FOURCHE</u> Tête forgée à profil incliné, fourreaux ronds, pattes découpées <u>PISTE</u>.</p>		
<p><u>DIRECTION</u> Jeu de direction <u>LIGHTRACE</u></p>		
<p><u>GUIDON</u> Cintre de guidon <u>PISTE PHILIPPE AMERICAIN</u> n° 13, potence <u>PHILIPPE</u> n° 62 longueur 100, ruban coton et embouts chromés montés.</p>		
<p><u>PEDALIER</u> Ensemble pédalier <u>NERVAR</u> 5 branches 1020 50 dents, manivelles 170.</p>		
<p><u>PEDALES</u> <u>PISTES 45 CA LYOTARD</u>, cale pieds et courroies.</p>		
<p><u>TRANSMISSION</u> Chaîne de 3,30, pignon fixe 15 dents.</p>		
<p><u>MOYEUX</u> <u>NORMANDY PISTE</u>, écrous borgnes <u>MOTOBECANE</u>.</p>		
<p><u>JANTES</u> <u>MAVIC PISTE</u>.</p>		
<p><u>PNEUMATIQUES</u> Boyaux <u>WOLBER NEO PRO</u>, chambre butyl en latex.</p>		
<p><u>SELLE</u> <u>SUPER COURSE</u> dessus skaï avec chariot.</p>		
<p><u>TIGE DE SELLE</u> Chromée \emptyset 25,4 x 200 .</p>		
<p><u>DEVELOPPEMENT</u> 7,12.</p>		
